

AirExchange

Schielands Hoge Zeedijk 19a
2802RB, Gouda
Nederland



6 094003 736718

Model: Elements 12-R Monoblock Airconditioning | Heat Pump | Klimaanlage



AirExchange®

Handleiding

Elements 12-R Monoblock
Airconditioning Warmtepomp



Instruction Manual

Elements 12-R Monoblock
Air Conditioning Heat Pump



Bedienungsanleitung

Elements 12-R Monoblock
Klimaanlage Wärmepumpe





Kwaliteit maakt het product

Jamie Blankert
Oprichter van AirExchange®



Lees deze handleiding zorgvuldig door vóór u het apparaat in gebruik neemt.
Bewaar deze handleiding goed.

I. Maak kennis met de Elements 12-R Monoblock

- Rooster voor luchtinlaat met onderliggend het koolstoffilter en het PTC verwarmingselement
- Gepoedercoat voorpaneel
- Luchtuitlaat (met swing-functie)
- Touch-Control bedieningspaneel
- Warmtepomp met milieuvriendelijk koudemiddel (intern)
- Kunststof buitenrooster (2x)
- Luchtuitblaasrooster (buitenlucht)
- Luchtaanzuigrooster (buitenlucht)
- Water drainagebuis



II. Inbegrepen items

- | | |
|------------------------------------|------------------------|
| 1x AirExchange® 12-R Monoblock | 1x Afstandsbediening |
| 1x Stekker (landspecifiek) | 1x Montagebeugel |
| 2x Buitenrooster + buis (vouwbaar) | 1x Montage-accessoires |
| 1x Muurtemplate | 1x Handleiding |

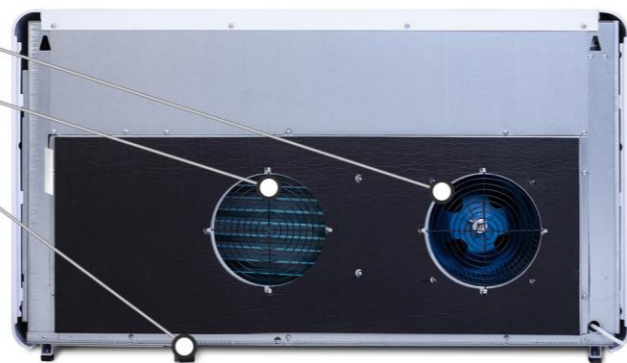

III. Display & bediening

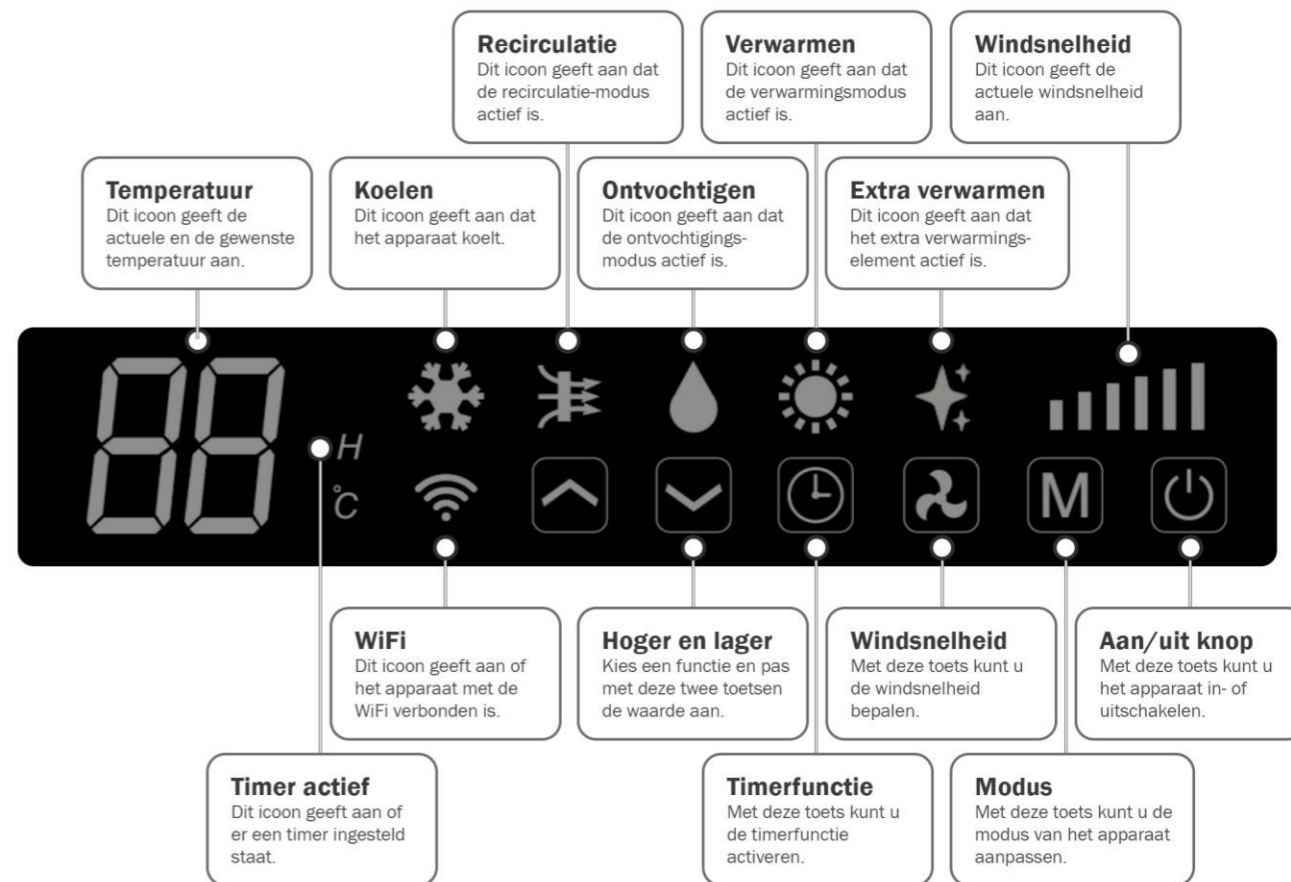

IV. Installatie van de Elements 12-R Monoblock

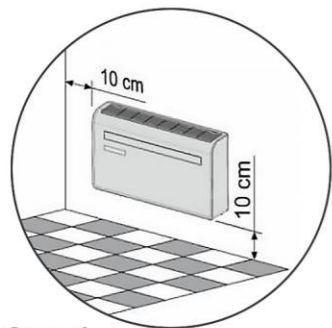

Stap 1

Bepaal de gewenste positie van de AirExchange® Elements 12-R Monoblock. Plaats het systeem minimaal 10cm uit de wand.

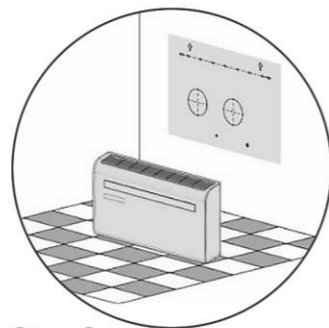

Stap 2

Plaats de muurtemplate (1:1) tegen de wand en teken voor elk gat het middenpunt af.

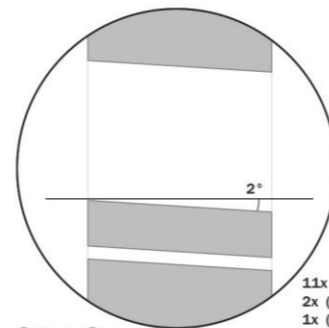

Stap 3

Boor de gaten. Boor voor de ventilatiegaten (2x) en de waterafvoer (1x) met een 2-3 graden aflopende hoek.

11x (8mm)
2x (180mm)
1x (25mm)

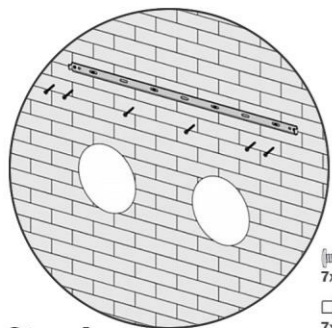

Stap 4

Plaats de pluggen in de wand en monteer de bevestigingsbeugel met de bijgeleverde schroeven.

7x (5x60mm)
7x (8x40mm)

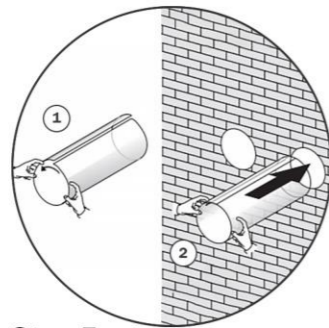

Stap 5

Vouw de kunststofvellen rond (1) en plaats deze door de twee ventilatiegaten (2).

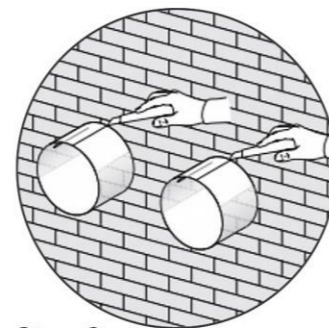

Stap 6

Snij het overige gedeelte van de kunststofvellen strak langs de wand af.

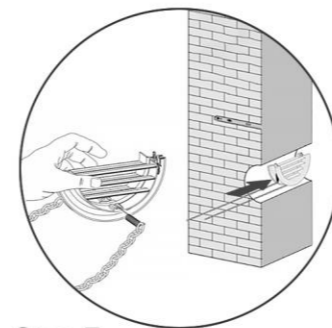

Stap 7

Klap de buitenroosters dubbel en begeleid deze door de ventilatiegaten.

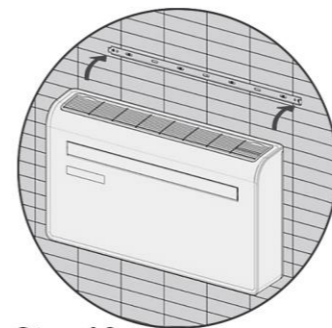

Stap 10

Controleer of de muurbeugel stevig vast zit en plaats vervolgens het systeem. Begeleid de waterafvoer voorzichtig door het 25mm gat.

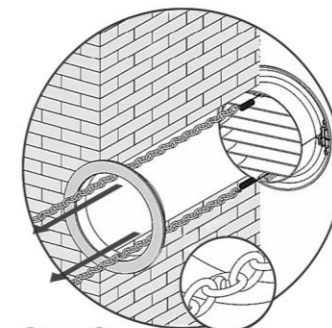

Stap 8

Klap de buitenroosters uit, plaats de binnenflens en klik de metalen ketting onder spanning vast aan de haak.

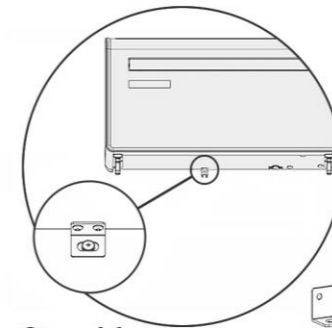

Stap 11

Schroef de onderste beugel vast en controleer of het systeem volledig aan de wand bevestigd is.

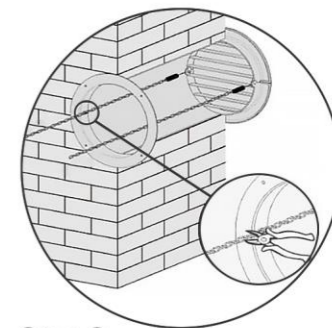

Stap 9

Knip de overige ketting los. Deze hoeft niet te worden bewaard. Controleer of het buitenrooster goed afsluit.

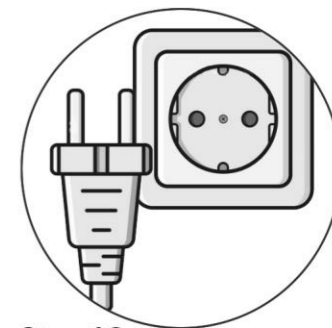

Stap 12

Plaats de stekker in het stopcontact. Het systeem is nu klaar voor gebruik.

V. De filtertechniek

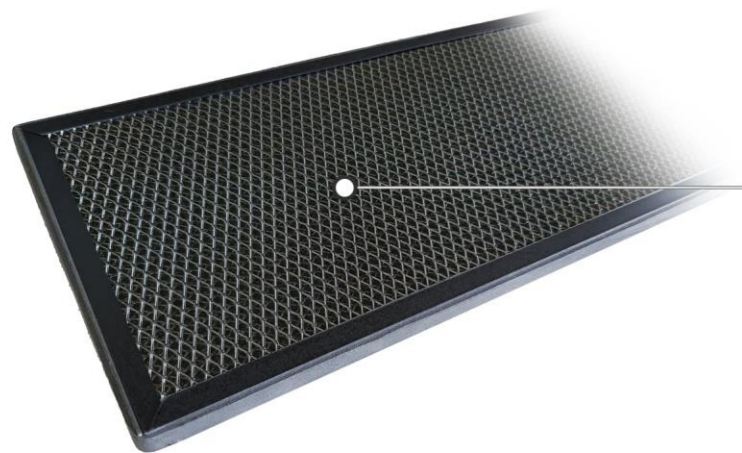

Textuur- carbonfilter

De filterset van het systeem heeft een fijnmazige textuur waardoor stof, haren, pollen en huidschilfers worden afgevangen.

Geactiveerd koolstof

De filterset is voorzien van geactiveerd koolstof dat geuren, gassen, rook, oliën, vetten en dampen reinigt. Daarnaast is de filterset ook effectief tegen vluchtige organische stoffen (TVOC), formaldehyde, benzeen, xyleen en andere schadelijke stoffen.

Vervangen van de filterset

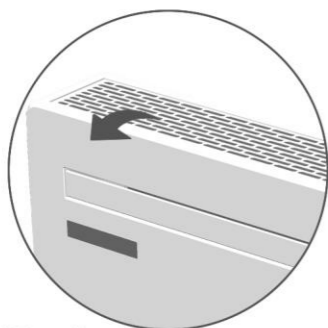

Stap 1

Haal het bovenrooster uit de AirExchange® 12-R Monoblock.

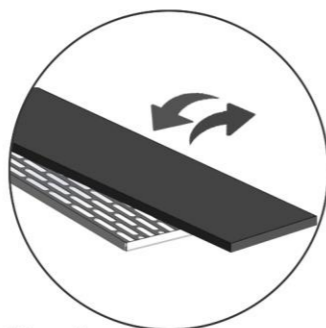

Stap 2

Haal de filterset uit het rooster en vervang deze door een nieuwe. Plaats de oude set in een luchtdichte zak bij het restafval.

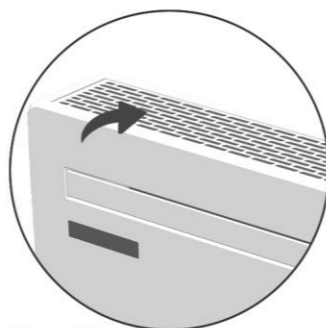

Stap 3

Klik het bovenrooster weer in het systeem en controleer of deze goed afsluit.

VI. WIFI applicatie

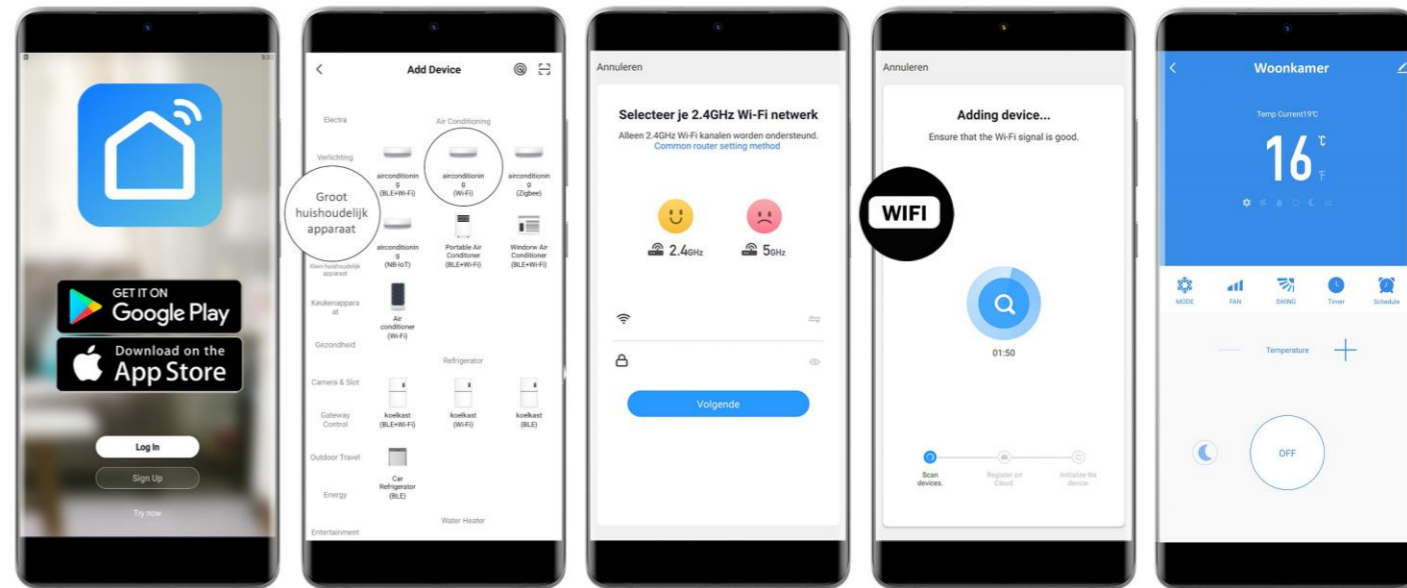

Stap 1

Download de **Smart Life App** via Google Play of de App Store. Maak een nieuw account aan en log in. Druk nu 5 seconden lang de windsnelheid-toets in, tot u het WiFi icoon op het display ziet knipperen.

Stap 2

Voeg een nieuw toestel toe onder 'Groot huishoudelijk apparaat'. Kies vervolgens voor 'Airconditioning (Wi-Fi)'.

Stap 3

Selecteer uw netwerk en vul de netwerkgegevens in. De applicatie zoekt nu naar uw WiFi netwerk.

Stap 4

Bevestig het knipperen van het **WIFI** icoontje op het display van het AirExchange® apparaat. De applicatie zal nu de connectie vaststellen.

Stap 5

Wanneer het apparaat succesvol is toegevoegd, kunt u het apparaat hernoemen. U kunt nu gebruikmaken van alle functies en het apparaat op afstand bedienen en uitlezen.

VII. Probleemoplossing

Probleemstelling	Oplossing
Het systeem gaat niet aan of er komt geen lucht uit het apparaat.	<ul style="list-style-type: none">Plaats de stekker in het stopcontact en controleer of het stopcontact correct functioneert.Controleer of de luchtinlaat en de buitenroosters niet zijn geblokkeerd.Stel het apparaat bij koelen lager dan de actuele kamertemperatuur in.Stel het apparaat bij verwarmen hoger dan de actuele kamertemperatuur in.
Het systeem koelt of verwarmt niet voldoende.	<ul style="list-style-type: none">Controleer of deuren en/of ramen openstaan. Als deze openstaan kan dit leiden tot het verlies van warmte/kou. Sluit de deuren en/of ramen.De filterset is verzadigd. Open het rooster en controleer de hoeveelheid stof.Het aanzuig- en/of uitblaasrooster is geblokkeerd. Maak het rooster vrij van obstakels.
Het systeem lekt water.	<ul style="list-style-type: none">Controleer of de water drainagebuis goed is aangesloten en of deze goed naar buiten is geleid.Controleer of de water drainagebuis niet verstopt is en/of buiten geblokkeerd is.Het apparaat staat niet recht. Controleer dit met een waterpas.
De compressorpomp werkt niet.	<ul style="list-style-type: none">Wacht 3 minuten tot de temperatuur is gedaald. Start nu het apparaat weer opnieuw op.
De lucht uit het monoblock ruikt vochtig.	<ul style="list-style-type: none">Laat het apparaat minimaal 10 minuten ventileren, zodat het vocht in het apparaat verdamppt.
De afstandsbediening werkt niet.	<ul style="list-style-type: none">Vervang de batterijen (2x AAA).Controleer of de afstandsbediening dichtbij het apparaat werkt. Maak zo nodig de sensor schoon.

Overige problemen

Ondervindt u andere problemen met uw AirExchange® Elements 12-R Monoblock? Schakel het systeem dan uit en neem contact op met onze klantenservice via: info@airexchange.nl of bereik ons telefonisch via: +31(0)182-235 055.

VIII. Tijdens gebruik

Optimale plaatsing

Plaats de AirExchange® monoblock airconditioning in de ruimte waar u de meeste tijd doorbrengt of de ruimte waar een constante temperatuur gewenst is.

Ventileer voldoende

Wij adviseren om altijd voldoende te ventileren, door bijvoorbeeld een raam of een deur te openen. Ventileren zorgt namelijk voor de aanvoer van o.a. zuurstof (O₂) en de afvoer van koolstofdioxide (CO₂).

De Monoblock heeft geen direct effect op de vermindering van CO₂. Dit gas kan alleen door bomen en planten worden afgebroken, door middel van fotosynthese.

Goede isolatie en luchtvochtigheid

Een goede isolatie in uw woning bevordert de efficiëntie van het systeem, omdat daarmee niet onnodig warmte/kou verloren gaat.

Verwarmt u uw ruimtes in de koudere maanden? Dan is de kans groot dat het luchtvochtigheidsgehalte na verloop van tijd afneemt.

Luchtvochtigheid heeft een sterke invloed op de verspreiding van virussen, bacteriën en andere schadelijke deeltjes in de lucht; vooral ruimtes met droge lucht kunnen de kans op besmetting vergroten.

We raden daarom aan om een luchtvochtigheid tussen 45% en 65% te bewaren. U kunt dit bijvoorbeeld doen door onze AirExchange® Breeze te gebruiken om uw kamer te bevochtigen.

IX. Technische specificaties

Technische specificaties

- Effectief bereik: **80m²**
- Maximale koelcapaciteit: **12.000btu/u**
- Stroomverbruik bij koelen (max): **1340W**
- Maximaal koelvermogen: **3500W**
- Efficiëntie koelprestaties (SEER): **2.6 (hoge efficiëntie)**
- Koudemiddel type: **R290, milieuvriendelijk**
- Maximale verwarmingscapaciteit: **10.000btu/u**
- Stroomverbruik bij verwarmen (max): **815W**
- Maximaal verwarmingsvermogen: **2930W**
- Verwarmingsefficiëntie (SCOP): **3.6 (hoge efficiëntie)**
- Vermogen extra, ingebouwde heater: **800W**
- Maximale luchtverplaatsing: **520m³/u**
- Maximale ontvochtigingscapaciteit: **33,6L/24u**
- Voltage: **220-240V/AC**
- Batterij afstandsbediening: **2x AAA**
- Energielabel: **A+**

Filtereigenschappen

- Filtertype: **Actief koolstoffilter**
- Levensduur: **12 maanden**
- Reinigend vermogen: **520m³/u**
- Reiniging van: **Stof, pollen, schimmels, gassen, vetten, oliën, dampen, vluchtige organische stoffen, formaldehyde.**

Afmetingen, gewicht en geluid

- Afmetingen: **100,0(l)*20,5(b)*58,5(h)cm**
- Gewicht: **43,5kg**
- Geluidsniveau binnen (Max): **<38dB(A)**
- Geluidsniveau (Stand-by): **0dB(A)**
- Geluidsniveau (Slaapstand): **<25dB(A)**
- Geluidsniveau buiten (Max): **<47dB(A)**

X. Onderhoud

U wordt geadviseerd om het systeem uit te schakelen alvorens het schoonmaken. Na het uitschakelen kunt u de AirExchange® eenvoudig schoonmaken door deze af te nemen met een droge microvezeldoek. Dit is een antistatisch doekje dat geen pluizen achterlaat op de behuizing of op het display. Bovendien zijn deze doekjes zacht genoeg om geen krasjes op het oppervlakte te maken.

Let op: gebruik voor het schoonmaken geen keukenpapier, oude shirts of handdoeken, want die laten pluïsjes achter en kunnen krassen veroorzaken.

Voor hardnekkige vlekken adviseren wij de microvezeldoek vochtig te maken en voorzichtig de vlek weg te wrijven. Wanneer de vlek nog steeds aanwezig is, kunt u een minimale hoeveelheid afwasmiddel gebruiken. Droog daarna het systeem af met een droge microvezeldoek om vlekken van opdrogend water te voorkomen. Controleer goed of het systeem volledig droog is voordat u deze activeert.

Filtervervangning: Vervang de filterset minimaal één keer per jaar voor een optimale werking van het apparaat.



LET OP! BELANGRIJK!



Bij het vervangen van de oude filterset kunnen mogelijk schadelijke deeltjes vrijkomen. Draag daarom zorgvuldige beschermingsmiddelen, zoals een mondmasker, veiligheidsbril en handschoenen.



Voer vervolgens de oude filterset af in een plastic zak en knoop deze zorgvuldig dicht.

XI. Garantie

AirExchange® biedt standaard twee jaar fabrieksgarantie op technische onderdelen, ingaande vanaf de datum die vermeld staat op het aankoopbewijs.

Wanneer het product technische mankementen vertoont buiten de garantieperiode, neem dan contact op met AirExchange® via info@airexchange.nl. Opvolgend zullen de mogelijkheden en eventuele reparatiekosten met u worden overlegd.

Garantieverlenging

Optioneel kan de fabrieksgarantie tegen een meerprijs worden verlengd naar 5 jaar. Bezoek hiervoor de AirExchange® website via www.airexchange.nl. De garantieverlenging kan binnen 14 dagen na aankoop worden verlengd.

Buiten garantie

Gebreken die optreden buiten de garantieperiode en de vervanging van componenten die aan slijtage onderhevig zijn, vallen buiten de garantie.

De garantie dekt geen schade die is ontstaan door een externe invloed, oneigenlijk of onjuist gebruik en vervalt tevens wanneer het product is gerepareerd door een partij die daartoe niet bevoegd is.

De garantie dekt tevens geen schade wanneer het systeem niet op de juiste manier is geïnstalleerd, zoals in deze handleiding is beschreven.

Voorts wordt geen garantie verleend op producten waarvan labels en/of serienummers zijn gescheurd, verwijderd of gewijzigd.

De garantie is niet overdraagbaar.

XII. Waarschuwingen

- Het apparaat dient altijd horizontaal en volgens de instructies uit deze handleiding geïnstalleerd te worden om lekkage te voorkomen.
- Het luchtuitblaasrooster en het lucht aanzuigrooster mogen nooit geblokkeerd worden.
- Houd ventilatieopeningen van het systeem altijd vrij van obstakels.
- Het netsnoer kan breken als deze overmatig wordt gebogen.
- Stop het systeem onmiddellijk bij onregelmatigheden, zoals abnormale geluiden, vreemde geuren, hoge temperaturen en onregelmatige rotatiesnelheden van de ventilator.
- Ga niet op het systeem zitten of staan.
- Zorg voor voldoende ventilatie wanneer u het apparaat gebruikt in combinatie met een verbrandingstoestel. Dit om koolmonoxidevergiftiging te voorkomen.



- Dit systeem bevat ontvlambaar koelgas. Bij lekkage en blootstelling aan een externe ontstekingsbron bestaat er brandgevaar.
- Het systeem mag niet doorboord of verbrand worden.

XIII. Goedkeuringen

Alle AirExchange® systemen worden geproduceerd conform de daartoe geëigende regelgeving. Daarnaast worden de AirExchange® systemen onderworpen aan strenge testen door geaccrediteerde keuringsinstanties. Hiermee garanderen wij een optimaal functionerend apparaat, dat voldoet aan zo hoog mogelijke veiligheidsnormen.

Dit AirExchange® systeem draagt de volgende keurmerken:



XIV. Afvoer/Verwijdering

De Europese richtlijn 2012/19/EG betreffende afgedankte elektrische apparatuur (WEEE) vereist dat huishoudelijke apparaten niet mogen worden weggegooid bij de normale, ongesorteerde gemeentelijke afvalstroom. Gebruikers worden verzocht om het apparaat bij het lokale innamepunt voor recycling af te geven.

Het koelgas dient separaat te worden afgevoerd. Personen die werken met koelgas moeten beschikken over een actueel geldend certificaat van een door de industrie geaccrediteerde beoordelingsinstantie.

De kartonnen verpakking van dit product bestaat uit milieuvriendelijk materiaal. De polystyreen verpakking kan samen met het karton worden afgevoerd bij de lokale recyclepunten.



XV. Contact

Wij zijn trots dat u voor ons product hebt gekozen! Heeft u hier vragen over of wil u in contact met ons komen? Dan staat ons team graag voor u klaar! Wij zijn zowel telefonisch als per email bereikbaar.

AirExchange®

AirExchange (is powered by AirExtender B.V.)
Schielands Hoge Zeedijk 19a
2802RB, Gouda
Nederland

Telefoonnummer: **+31(0)182-235055**
E-mail: info@airexchange.nl
Website: www.airexchange.nl



**Quality makes
the product**

Jamie Blankert
Founder of AirExchange®



Read this manual carefully before using the device.
Keep this manual in a safe place.



I. Meet the Elements 12-R Monoblock

- Grille for air inlet with the carbon filter and the PTC heating element underneath
- Powder coated front panel
- Air outlet (with swing function)
- Touch Control panel
- Heat pump with environmentally friendly refrigerant (internal)
- Outer grille (2x)
- Air outlet grille (outside air)
- Air intake grille (outside air)
- Water drainage pipe



II. Included items

- | | |
|-------------------------------------|-------------------------|
| 1x AirExchange® 12-R Monoblock | 1x Remote control |
| 1x Power plug (country-specific) | 1x Mounting bracket |
| 2x Outdoor grille + tube (foldable) | 1x Mounting accessories |
| 1x Wall template | 1x Manual |

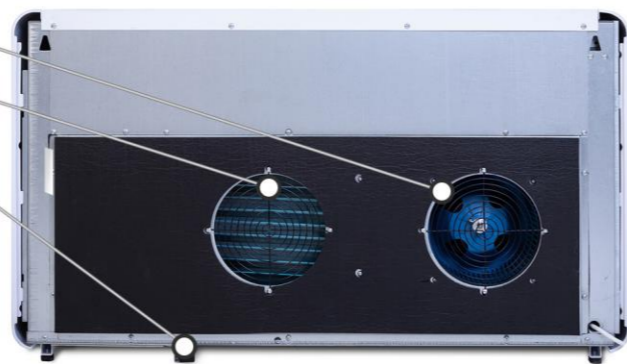

III. Display & operation

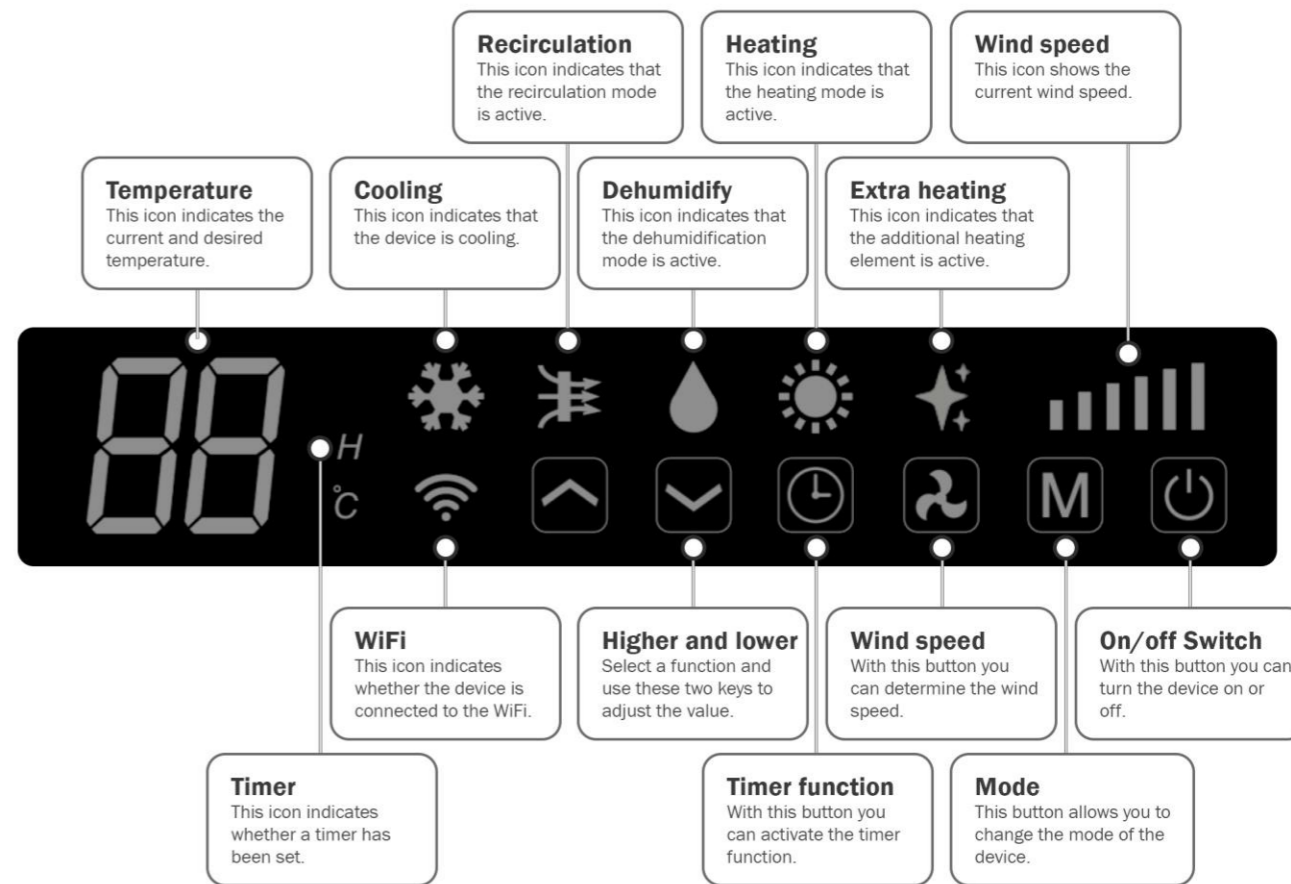

IV. Installation of the Elements 12-R Monoblock

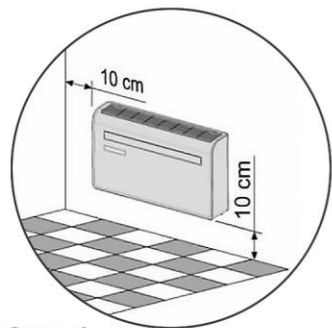

Step 1

Determine the desired position of the AirExchange® Elements 12-R Monoblock. Place the system at least 10cm from the wall.

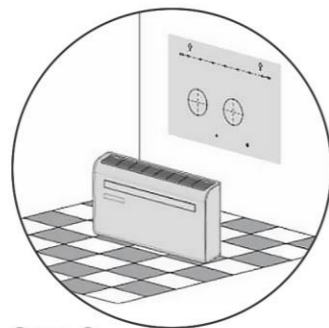

Step 2

Place the wall template (1:1) against the wall and mark the center point for each hole.

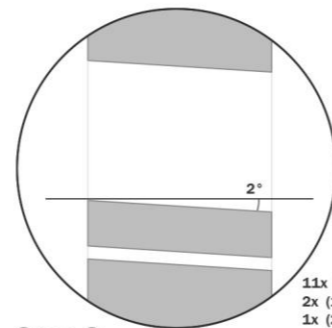

Step 3

Drill the holes. Drill the ventilation holes (2x) and the water outlet (1x) with a 2-3 degree downward angle.

11x (8mm)
2x (180mm)
1x (25mm)

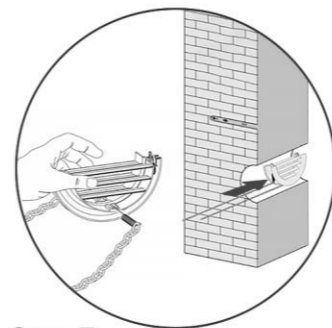

Step 7

Fold the outer grilles and guide them through the ventilation holes.

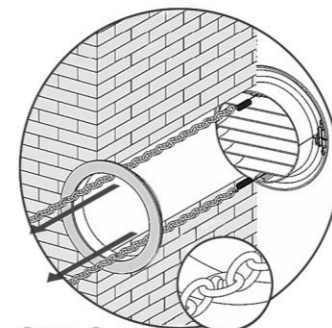

Step 8

Fold out the outer grilles, fit the inner flange and click the metal chain onto the hook, while keeping it under tension.

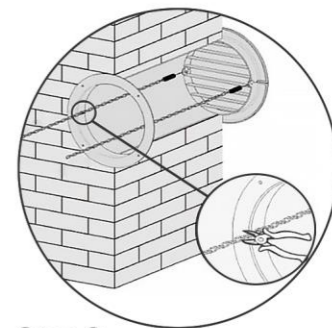

Step 9

Cut the remaining chain. This does not need to be kept. Check whether the outer grille closes properly.

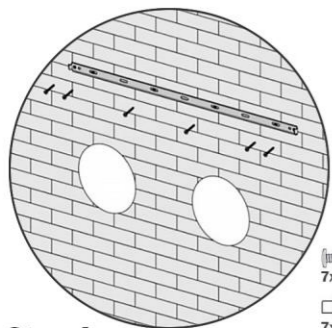

Step 4

Place the plugs in the wall and install the mounting bracket with the supplied screws.

7x (5x60mm)
7x (8x40mm)

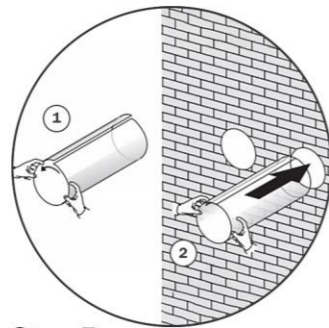

Step 5

Fold the plastic sheets to a round shape (1) and place them through the two ventilation holes (2).

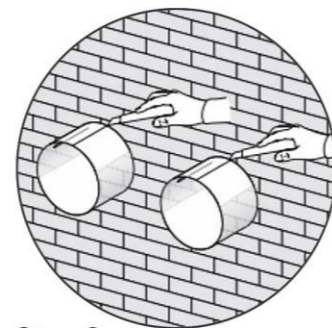

Step 6

Cut the rest of the plastic sheets tightly along the wall.

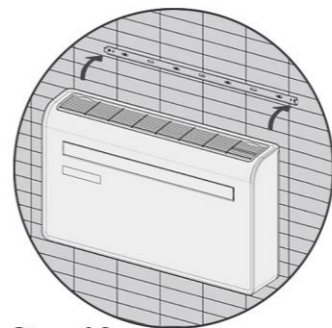

Step 10

Check that the wall bracket is firmly attached and then install the system. Carefully guide the water outlet through the 25mm hole.

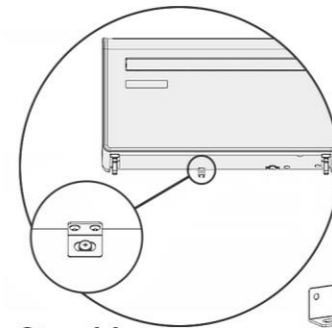

Step 11

Screw the lower bracket and check that the system is fully attached to the wall.

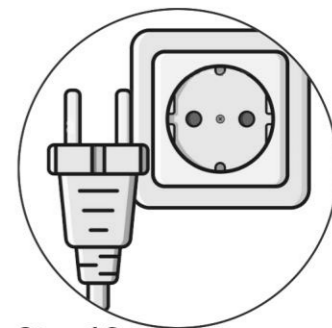

Step 12

Insert the plug into the socket. The system is now ready for use.



V. The filter technique

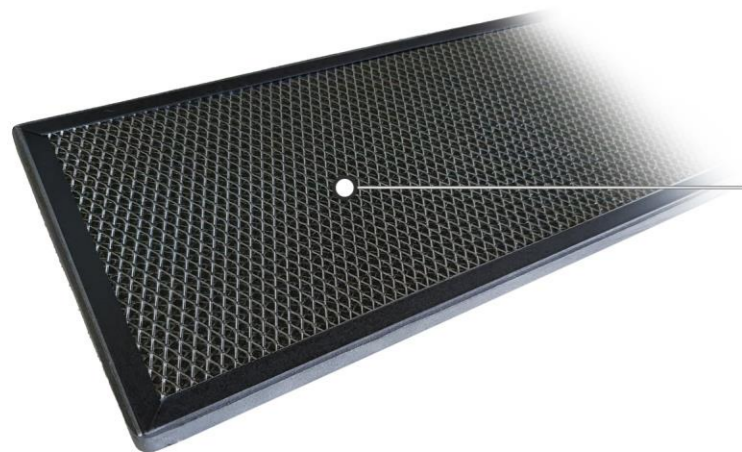

Texture carbon filter

The system's filter set has a fine-meshed texture that traps dust, hair, pollen and dander.

Activated carbon

The filter set is equipped with activated carbon that cleans odours, gasses, smoke, oils, fats and vapours. In addition, the filter set is also effective against volatile organic compounds (TVOC), formaldehyde, benzene, xylene and other harmful substances.

Replacing the filter set

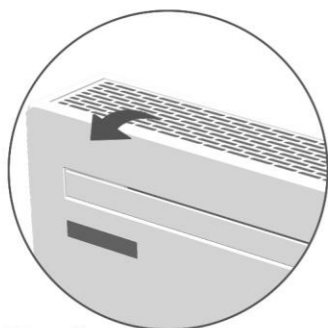

Step 1

Remove the top grille from the AirExchange® 12-R Monoblock.

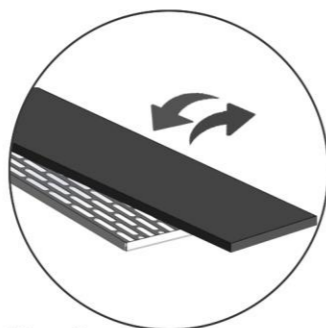

Step 2

Remove the filter set from the grid and replace it with a new one. Place the old set in an airtight bag with the residual waste.

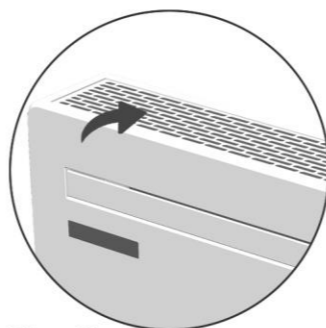

Step 3

Click the top grille back into the system and check that it closes properly.

VI. WIFI application

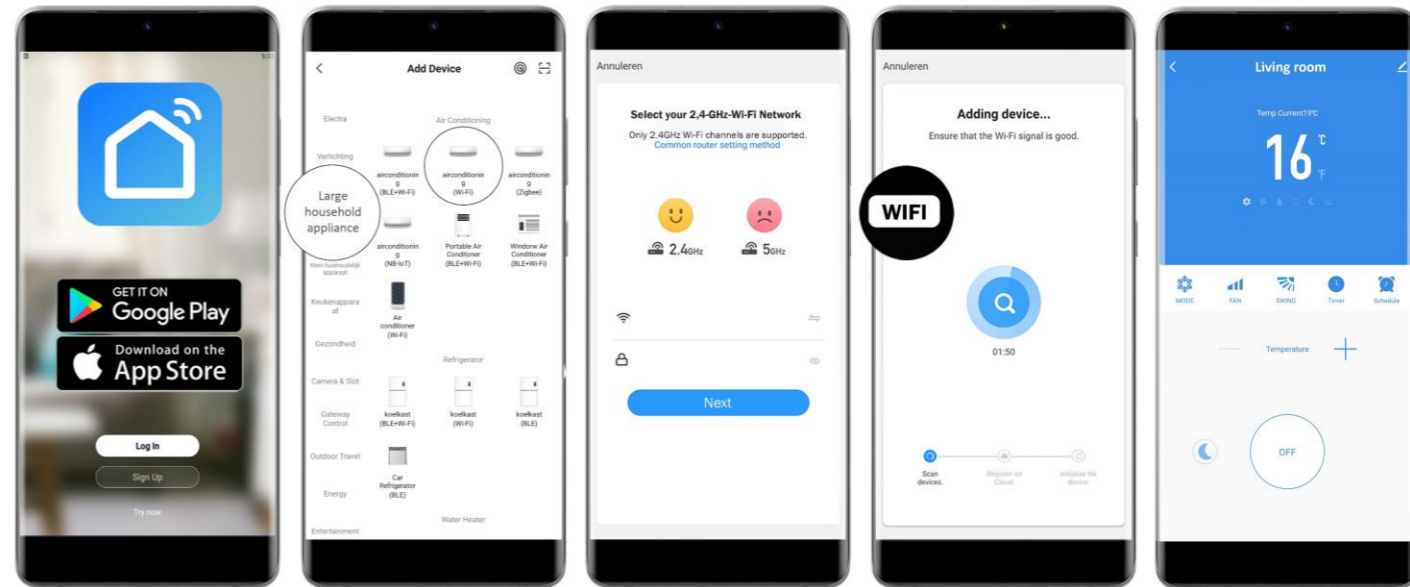

Step 1

Download the **Smart Life App** from Google Play or the App Store. Create a new account and log in. Now press the wind speed button for 5 seconds until you see the WiFi icon flashing on the display.

Step 2

Add a new appliance under 'Large household appliance'. Then choose 'Air conditioning (Wi-Fi)'.

Step 3

Select your network and fill in the network details. The application will now search for your WiFi network.

Step 4

Confirm the flashing of the **WiFi** icon on the display of the AirExchange® device. The application will now establish the connection.

Step 5

When the device is added successfully, you can rename the device. You can now use all functions and operate the device remotely.



VII. Troubleshooting

Issue	Solution
The system does not turn on or no air comes out of the device.	<ul style="list-style-type: none">• Insert the plug into the socket and check whether the socket works correctly.• Check that the air inlet and the outside grilles are not blocked.• Set the device lower than the current room temperature when cooling.• Set the device higher than the current room temperature when heating.
The system does not cool or heat sufficiently.	<ul style="list-style-type: none">• Check whether doors and/or windows are open. If these are open, this can lead to the loss of heat/cold. Close the doors and/or windows.• The filter set is saturated. Open the grille and check the amount of dust.• The suction and/or discharge grille is blocked. Clear the grille from any obstacles.
The system is leaking water.	<ul style="list-style-type: none">• Check whether the water drainage pipe is installed and whether it has been led out properly.• Check whether the water drainage pipe is not clogged and/or blocked outside.• The appliance is not upright. Check this with a spirit level.
The compressor pump is not working.	<ul style="list-style-type: none">• Wait 3 minutes for the temperature to drop. Now restart the device.
The air from the monoblock smells moist.	<ul style="list-style-type: none">• Let the device ventilate for at least 10 minutes, so that the moisture in the device evaporates.
The remote control does not work.	<ul style="list-style-type: none">• Replace the batteries (2x AAA).• Check if the remote control works if held closer to the device. If necessary, clean the sensor.

Other problems

Are you experiencing other issues with your AirExchange® Elements 12-R Monoblock? Then switch off the system and contact our customer service at: info@airexchange.nl or reach us by phone at: +31(0)182-235 055.

VIII. During operation

Optimal placement

Place the AirExchange® monoblock air conditioning in the room where you spend the most time or the room where a constant temperature is desired.

Ventilate sufficiently

We recommend that you always ventilate sufficiently, for example open a window or door. Ventilation ensures the supply of oxygen (O₂) and the removal of carbon dioxide (CO₂).

The Monoblock has no direct effect on the reduction of CO₂. This gas can only be broken down by trees and plants through photosynthesis.

Good insulation and humidity

Good insulation in your home contributes to the efficiency of the system, because it prevents unnecessary heat/cold loss.

Do you heat your rooms in the colder months? Then there is a good chance that the humidity level will decrease over time.

Humidity has a strong influence on the spread of viruses, bacteria and other harmful particles in the air; rooms with dry air in particular can increase the risk of contamination.

We therefore recommend keeping a humidity between 45% and 65%. You can do this, for example, by using our AirExchange® Breeze to humidify your room.

IX. Technical specifications

Technical specifications

- Effective range: **80m²**
- Maximum cooling capacity: **12,000btu/h**
- Power consumption during cooling (max): **1340W**
- Maximum cooling power: **3500W**
- Cooling performance efficiency (SEER): **2.6 (high efficiency)**
- Refrigerant type: **R290, environmentally friendly**
- Maximum heating capacity: **10,000btu/h**
- Power consumption in heating (max): **815W**
- Maximum heating power: **2930W**
- Heating efficiency (SCOP): **3.6 (high efficiency)**
- Extra heating power, built-in heater: **800W**
- Maximum air displacement: **520m³/h**
- Maximum dehumidification capacity: **33,6L/24h**
- Voltage: **220-240V/AC**
- Remote control battery: **2x AAA**
- Energy label: **A+**

Filter properties

- Filter type: **Active carbon filter**
- Life span: **12 months**
- Cleaning capacity: **520m³/h**
- Cleaning of: **Dust, pollen, fungi, gases, fats, oils, vapours, volatile-organic compounds and formaldehyde.**

Dimensions, weight and sound

- Dimensions: **100,0(l)*20,5(b)*58,5(h)cm**
- Weight: **43.5kg**
- Indoor sound level (Max): **<38dB(A)**
- Sound level (Standby): **0dB(A)**
- Sound level (Sleep Mode): **<25dB(A)**
- Outdoor sound level (Max): **<47dB(A)**



X. Maintenance

You are advised to switch off the device before cleaning it. After switching it off, you can easily clean the AirExchange® by wiping it with a dry microfiber cloth. This is an anti-static cloth that does not leave any fibers on the housing or on the screen. In addition, these wipes are soft enough to not scratch the surface of the display.

Note: do not use kitchen paper, old shirts or towels for cleaning as they leave fibers behind and can cause scratches.

For stubborn stains, we recommend moistening the microfibre cloth and gently rub the stain away. When the stain remains visible, you can use a minimum amount of liquid detergent. Then wipe the system with a dry microfiber cloth to prevent stains from the drying water. Make sure the system is completely dry before activating it.

Filter replacement: Replace the filter set at least once a year for optimal operation of the device.



PAY ATTENTION! IMPORTANT!



Replacing the old filter set may release harmful particles. Therefore, wear careful protective equipment, such as a mouth mask, safety glasses and gloves.



Then dispose of the old filter set in a plastic bag and close it carefully.

XI. Warranty

AirExchange® offers a standard two-year manufacturer's warranty on technical parts from the date stated on the proof of purchase.

If the product shows technical defects outside the warranty period, please contact AirExchange® via info@airexchange.nl. Subsequently, the options and possible repair costs will be discussed with you.

Warranty extension

Optionally, the manufacturer's warranty can be extended to 5 years at an additional cost. To do this, visit the AirExchange® website via www.airexchange.nl. The warranty extension can be extended within 14 days of purchase.

Out of warranty

Defects occurring outside the warranty period and the replacement of components subject to wear and tear are not covered by the warranty.

The warranty does not cover damage caused by an external influence, improper use or incorrect use. The warranty expires when the product is repaired by a party not authorized to do so.

The warranty also does not cover damage when the system is not on properly installed as described in this manual.

Furthermore, no warranty is provided on products whose labels and/or serial numbers have been torn, removed or altered.

The warranty is not transferable.

XII. Warnings

- The appliance must always be installed horizontally and according to the instructions in this manual to prevent leakage.
- The air outlet grille and the air intake grille must never be blocked.
- Always keep ventilation openings of the system clear of obstacles.
- The power cord may break if it is bent excessively.
- Stop the system immediately if there are any irregularities, such as abnormal noises, strange smells, high temperatures and irregular fan rotation speeds.
- Do not sit or stand on the system.
- Provide adequate ventilation when using the device in combination with a combustion appliance. This is to prevent carbon monoxide poisoning.



- This system contains flammable refrigerant gas. There is a risk of fire if leaked and exposed to an external source of ignition.
- The system must not be punctured or burned.

XIII. Approvals

All AirExchange® systems are produced in accordance with the appropriate regulations. In addition, the AirExchange® systems are subject to strict testing by accredited inspection bodies. With this we guarantee an optimally functioning device that meets the highest possible safety standards.

This AirExchange® system carries the following approvals:



XIV. Disposal

The Waste Electrical and Electronic Equipment (WEEE), requires that household electrical appliances must not be disposed with normal, unsorted municipal waste stream. Users are requested to hand in the device at the local collection point for recycling or to return it to the supplier.

The refrigerant gas must be discharged separately. Persons working with refrigerant gas must have a current valid certificate from an by the industry accredited assessment body.

The cardboard packaging of this product consists of environmentally friendly material. The polystyrene packaging together with the cardboard packaging can be disposed at local recycling points.



XV. Contact

We are proud that you have chosen our product! Do you have any further questions or would you like to get in touch with us? Then our team is happy to assist you! We are available by phone and email.

AirExchange®

AirExchange (is powered by AirExtender B.V.)
Schielands Hoge Zeedijk 19a
2802RB, Gouda
The Netherlands

Telephone number: **+31(0)182-235055**
E-mail: **info@airexchange.nl**
Website: **www.airexchange.nl**





Qualität macht das Produkt

Jamie Blankert
Gründer von AirExchange®



Lesen Sie diese Bedienungsanleitung sorgfältig durch, bevor Sie das Gerät verwenden. Bewahren Sie dieses Handbuch an einem sicheren Ort auf.



I. Erklärung des Elements 12-R Monoblock

- Gitter für Lufteinlass mit dem Kohlefilter und dem PTC-Heizelement darunter
- Pulverbeschichtete Frontplatte
- Luftauslass (mit Swing-Funktion)
- Touch-Control Bedienfeld
- Wärmepumpe mit umweltfreundlichem Kältemittel (intern)
- Außengitter aus Kunststoff (2x)
- Luftaustrittsgitter (Außenluft)
- Lufteinlassgitter (Außenluft)
- Wasserablaufrohr

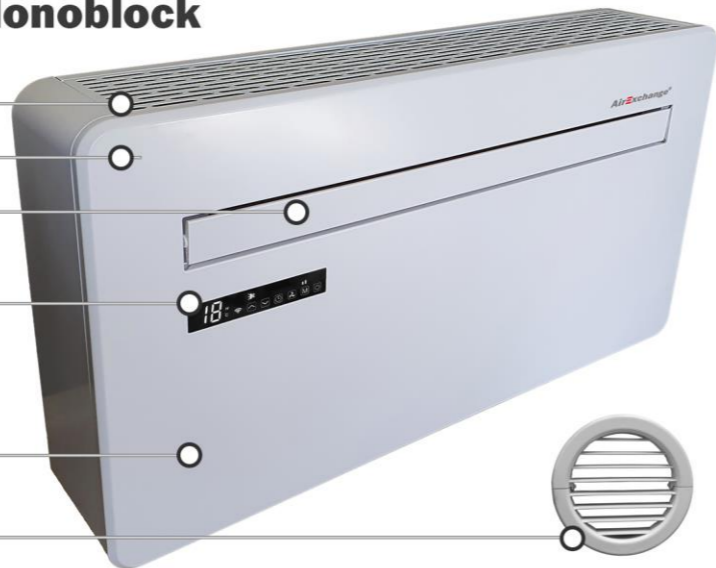

II. Enthaltene Artikel

- | | |
|---------------------------------|---------------------|
| 1x AirExchange® 12-R Monoblock | 1x Fernbedienung |
| 1x Stecker (länderspezifisch) | 1x Montagehalterung |
| 2x Außengitter + Rohr (faltbar) | 1x Montagezubehör |
| 1x Wandvorlage | 1x Handbuch |

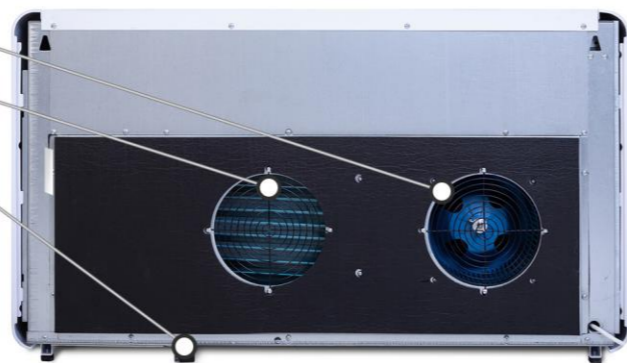

III. Anzeige & Bedienung

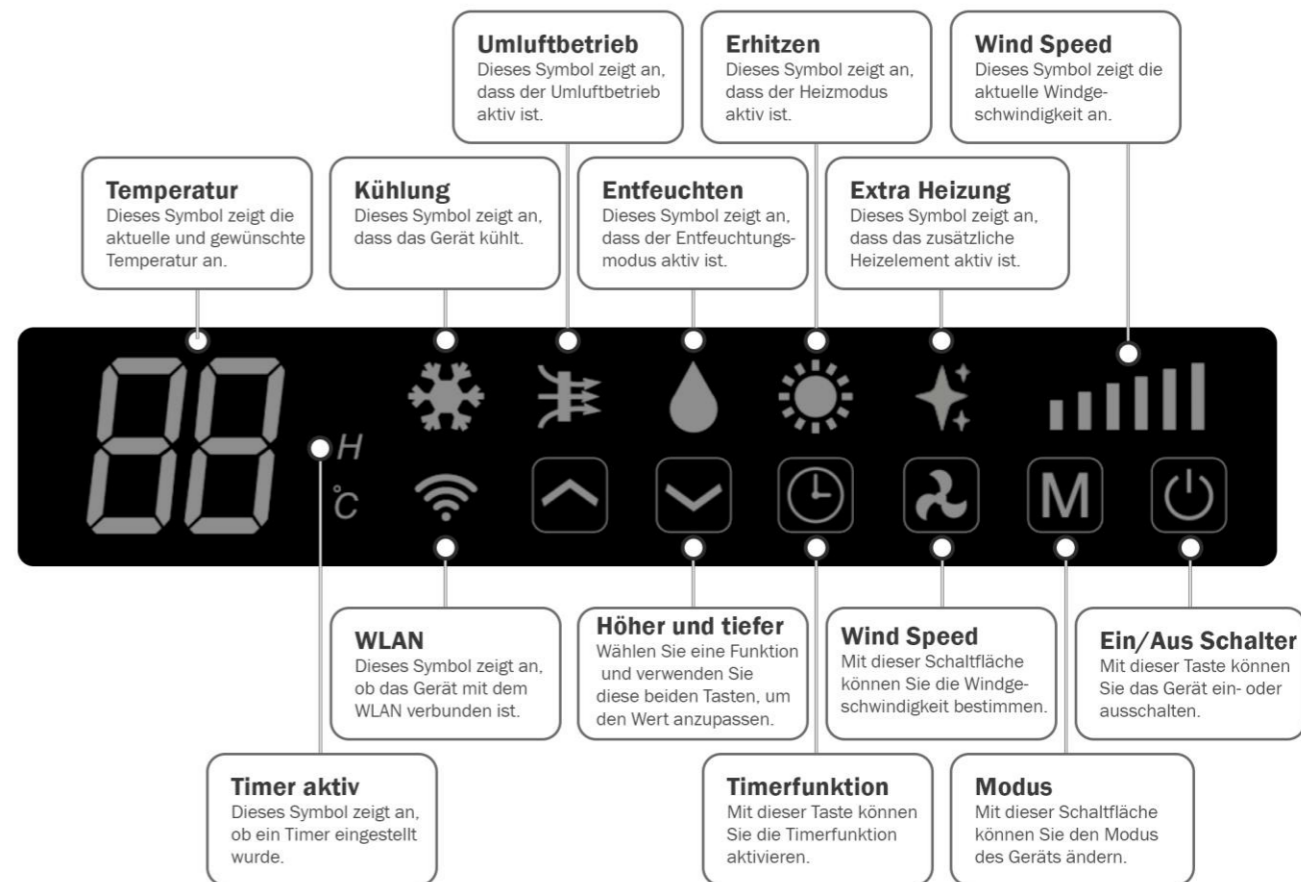

IV. Installation des Elements 12-R Monoblock

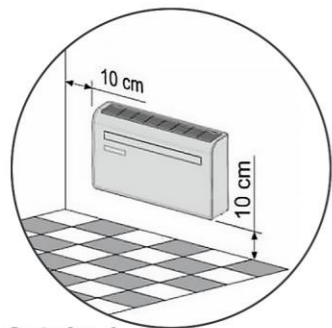

Schritt 1

Bestimmen Sie die gewünschte Position. Platzieren Sie das System mindestens 10 cm von der Wand entfernt.

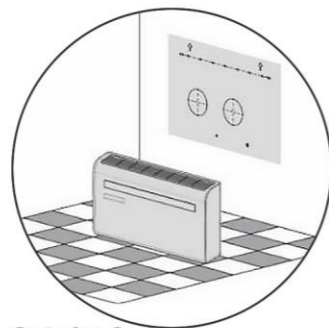

Schritt 2

Platzieren Sie die Wandschablone (1:1) an der Wand und markieren Sie den Mittelpunkt für jedes Loch.

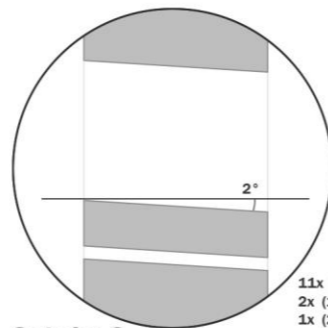

Schritt 3

Bohren Sie die Löcher. Bohren Sie die Lüftungslöcher und den Wasserablass mit einem 2-3 Grad Abwärtswinkel.

11x (8mm)
2x (180mm)
1x (25mm)

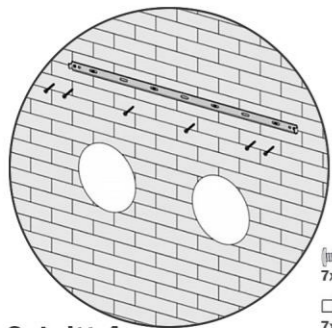

Schritt 4

Platzieren Sie die Dübel in der Wand und montieren Sie die Montagehalterung mit den mitgelieferten Schrauben.

7x (5x60mm)
7x (8x40mm)

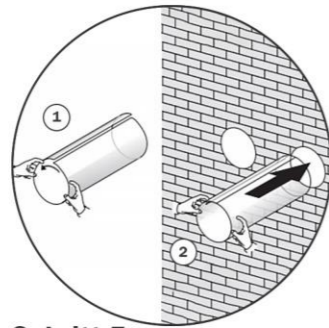

Schritt 5

Falten Sie die Plastikfolien um (1) und legen Sie sie durch die beiden Belüftungslöcher (2).

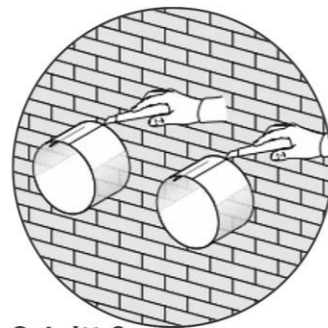

Schritt 6

Schneiden Sie die restlichen Plastikfolien eng an der Wand entlang ab.

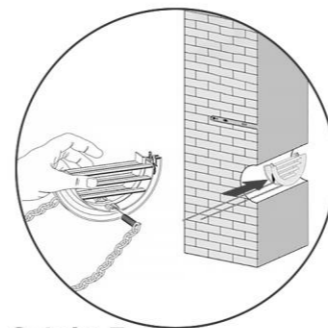

Schritt 7

Falten Sie die Außengitter zur Hälfte und führen Sie sie durch die Lüftungslöcher.

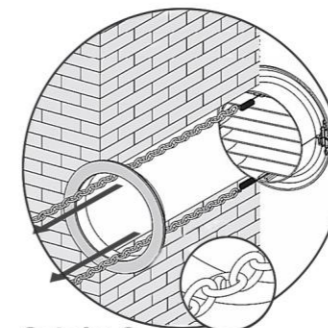

Schritt 8

Klappen Sie die Außengitter aus, montieren Sie den Innenflansch und lassen Sie die Metallkette unter Spannung am Haken einrasten.

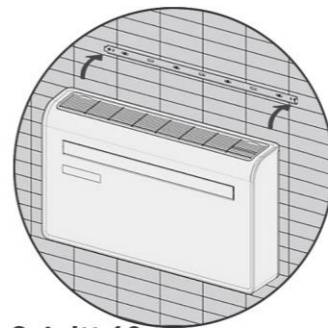

Schritt 10

Überprüfen Sie, ob die Wandhalterung fest befestigt ist, und platzieren Sie dann das System. Führen Sie den Wasserablass vorsichtig durch das 25-mm-Loch.

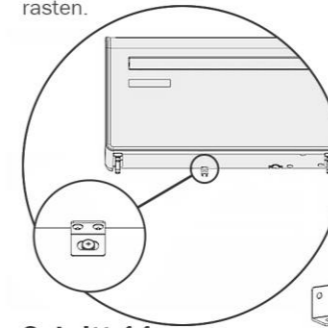

Schritt 11

Schrauben Sie die untere Halterung fest und prüfen Sie, ob das System vollständig an der Wand befestigt ist.

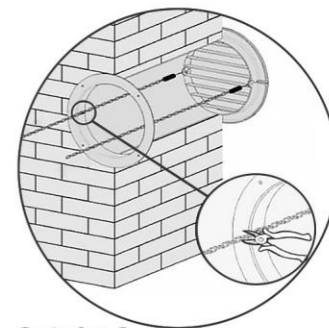

Schritt 9

Schneiden Sie die verbleibende Kette ab. Diese muss nicht aufbewahrt werden. Prüfen Sie, ob das Außengitter richtig schließt.

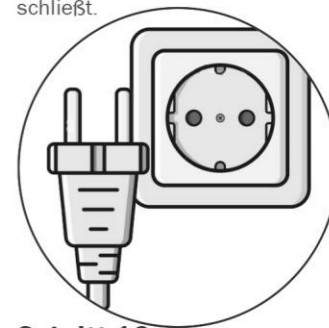

Schritt 12

Stecken Sie den Stecker in die Steckdose. Das System ist nun betriebsbereit.



V. Die Filtertechnik

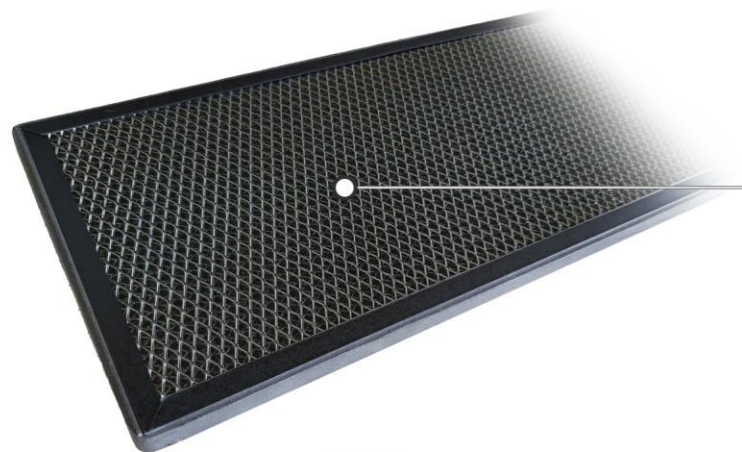

Texturierter Kohlefilter

Der Filtersatz des Systems verfügt über eine feinmaschige Textur, die Staub, Haare, Pollen und Hautschuppen zurückhält.

Aktivkohle

Das Filterset ist mit Aktivkohle ausgestattet, die Gerüche, Gase, Rauch, Öle, Fette und Dämpfe reinigt. Darüber hinaus wirkt das Filterset auch gegen flüchtige organische Verbindungen (TVOC), Formaldehyd, Benzol, Xylol und andere Schadstoffe.

Austausch des Filtersatzes



Schritt 1

Entfernen Sie das obere Gitter vom AirExchange® 12-R Monoblock.

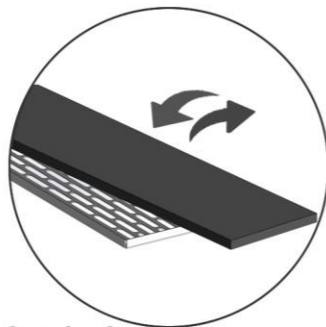

Schritt 2

Nehmen Sie den Filtersatz aus dem Gitter und ersetzen Sie ihn durch einen neuen. Geben Sie das alte Set in einen luftdichten Beutel zum Restmüll.

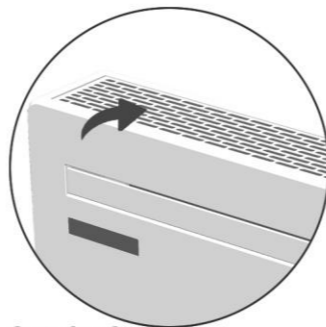

Schritt 3

Klicken Sie das obere Gitter wieder in das System ein und prüfen Sie, ob es richtig schließt.

VI. Wi-Fi App

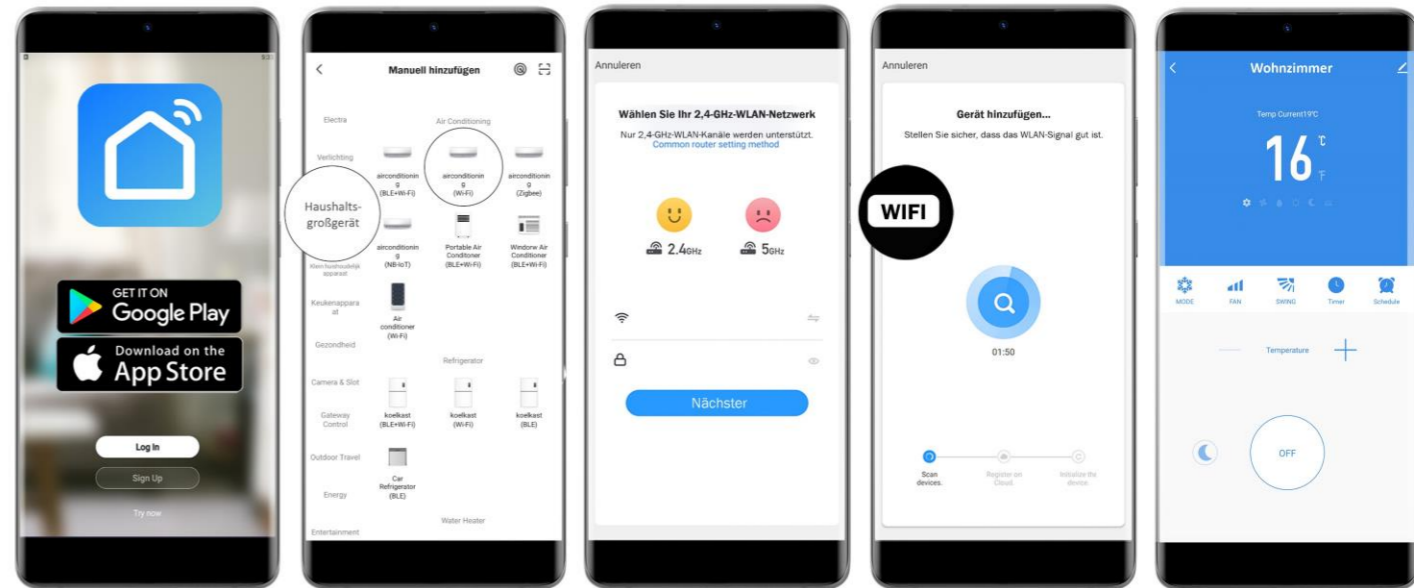

Schritt 1

Laden Sie die **Smart Life App** von Google Play oder dem App Store herunter. Drücken Sie nun 5 Sekunden lang die Windgeschwindigkeitstaste, bis das WLAN-Symbol auf dem Display blinkt.

Schritt 2

Fügen Sie unter „Haushalts-großgerät“ ein neues Gerät hinzu. Wählen Sie dann „Airconditioning (Wi-Fi)“.

Schritt 3

Wählen Sie Ihr Netzwerk aus und geben Sie die Netzwerkdetails ein. Die Anwendung sucht nun nach Ihrem WLAN-Netzwerk.

Schritt 4

Bestätigen Sie das Blinken des **WIFI**-Symbols auf dem Display des AirExchange®-Geräts. Die Anwendung stellt nun die Verbindung her.

Schritt 5

Wenn das Gerät erfolgreich hinzugefügt wurde, können Sie das Gerät umbenennen. Sie können nun alle Funktionen nutzen und das Gerät aus der Ferne bedienen und auslesen.

VII. Fehlerbehebung

Ausgabe	Lösung
Das System lässt sich nicht einschalten oder es kommt keine Luft heraus.	<ul style="list-style-type: none">• Prüfen Sie, ob die Steckdose ordnungsgemäß funktioniert.• Stellen Sie sicher, dass der Luftenlass und die Außengitter nicht blockiert sind.• Stellen Sie das Gerät beim Kühlen niedriger als die aktuelle Raumtemperatur ein.• Stellen Sie das Gerät beim Heizen höher als die aktuelle Raumtemperatur ein.
Das System kühlt oder heizt nicht ausreichend.	<ul style="list-style-type: none">• Prüfen Sie, ob Türen und/oder Fenster geöffnet sind. Sind diese geöffnet, kann es zu Wärme-/Kälteverlusten kommen. Schließen Sie die Türen und/oder Fenster.• Der Filtersatz ist gesättigt. Öffnen Sie das Gitter und prüfen Sie die Staubmenge.• Das Ansaug- und/oder Auslassgitter ist blockiert.
Das System verliert Wasser.	<ul style="list-style-type: none">• Überprüfen Sie, ob das Wasserablaufrohr angeschlossen und ordnungsgemäß herausgeführt ist.• Stellen Sie sicher, dass das Wasserabflussrohr nicht verstopft und/oder außen verstopft ist.• Das Gerät steht nicht eben. Überprüfen Sie dies mit einer Wasserwaage.
Die Kompressorpumpe funktioniert nicht.	<ul style="list-style-type: none">• Warten Sie 3 Minuten, bis die Temperatur sinkt. Starten Sie nun das Gerät neu.
Die Luft aus dem Monoblock riecht feucht.	<ul style="list-style-type: none">• Lassen Sie das Gerät 10 Minuten lang auslüften, damit die Feuchtigkeit im Gerät verdunstet.
Die Fernbedienung funktioniert nicht.	<ul style="list-style-type: none">• Tauschen Sie die Batterien aus (2x AAA).• Überprüfen Sie, ob die Fernbedienung in der Nähe des Geräts funktioniert. Reinigen Sie den Sensor.

Andere Probleme

Haben Sie andere Probleme mit Ihrem AirExchange® Elements 12-R Monoblock? Schalten Sie dann das System aus und kontaktieren Sie unseren Kundenservice unter: info@airexchange.nl oder erreichen Sie uns telefonisch unter: +31(0)182-235 055.

VIII. Beim Benutzen

Optimale Platzierung

Platzieren Sie die AirExchange® Monoblock-Klimaanlage in dem Raum, in dem Sie die meiste Zeit verbringen oder in dem eine konstante Temperatur gewünscht wird.

Ausreichend lüften

Wir empfehlen Ihnen, immer ausreichend zu lüften, zum Beispiel durch das Öffnen eines Fensters oder einer Tür. Die Belüftung sorgt für die Zufuhr von Sauerstoff (O₂) und den Abtransport von Kohlendioxid (CO₂).

Der Monoblock hat keinen direkten Einfluss auf die CO₂-Reduktion. Dieses Gas kann von Bäumen und Pflanzen nur durch Photosynthese abgebaut werden.

Gute Isolierung und Luftfeuchtigkeit

Eine gute Isolierung Ihres Hauses fördert die Effizienz der Anlage, denn sie verhindert unnötige Wärme-/Kälteverluste.

Heizen Sie Ihre Räume in den kälteren Monaten? Dann besteht eine gute Chance, dass die Luftfeuchtigkeit mit der Zeit sinkt.

Luftfeuchtigkeit hat einen starken Einfluss auf die Ausbreitung von Viren, Bakterien und anderen schädlichen Partikeln in der Luft; Insbesondere Räume mit trockener Luft können das Kontaminationsrisiko erhöhen.

Wir empfehlen daher, eine Luftfeuchtigkeit zwischen 45 % und 65 % einzuhalten. Dies können Sie beispielsweise erreichen, indem Sie unseren AirExchange® Breeze zur Befeuchtung Ihres Raumes nutzen.

IX. Technische Spezifikationen

Technische Spezifikationen

- Wirkungsbereich: **80m²**
- Maximale Kühlleistung: **12.000btu/h**
- Stromverbrauch während des Abkühlens (maximal): **1340W**
- Maximale Kühlleistung: **3500W**
- Kühlleistungseffizienz (SEER): **2.6 (hohe Effizienz)**
- Kältemitteltyp: **R290, umweltfreundlich**
- Maximale Heizleistung: **10.000btu/h**
- Stromverbrauch beim Heizen (max): **815W**
- Maximale Heizleistung: **2930W**
- Heizeffizienz (SCOP): **3,6 (hohe Effizienz)**
- Zusätzliche Leistung, eingebaute Heizung: **800W**
- Maximale Luftverdrängung: **520m³/h**
- Maximale Entfeuchtungskapazität: **33,6L/24h**
- Spannung: **220-240V/AC**
- Batterie der Fernbedienung: **2x AAA**
- Energielabel: **A+**

Filtereigenschaften

- Filtertyp: **Aktivkohlefilter**
- Lebensdauer: **12 Monate**
- Reinigungsleistung: **520m³/h**
- Reinigung von: **Staub, Pollen, Pilzen, Gasen, Fetten, Ölen, Dämpfen, flüchtigen organischen Verbindungen und Formaldehyd.**

Abmessungen, Gewicht und Geräuschpegel

- Abmessungen: **100,0(l)*20,5(b)*58,5(h)cm**
- Gewicht: **43,5kg**
- Schallpegel im Innenbereich (maximal): **<38dB(A)**
- Schallpegel (Standby): **0dB(A)**
- Schallpegel (Schlafmodus): **<25dB(A)**
- Außengeräuschpegel (Max): **<47dB(A)**



X. Reinigung

Es wird empfohlen, das System auszuschalten, bevor Sie es reinigen. Nach dem Ausschalten können Sie den AirExchange® leicht reinigen, indem Sie ihn mit einem trockenen Mikrofasertuch abwischen. Dies ist ein antistatisches Tuch, das keine Flusen auf dem Gehäuse oder auf dem Display hinterlässt. Darüber hinaus sind diese Tücher weich genug, um die Oberfläche nicht zu zerkratzen.

Bitte beachten Sie: Verwenden Sie zum Reinigen kein Küchenpapier altes Hemden oder Handtücher, da sie Flusen hinterlassen und Kratzer verursachen können.

Bei hartnäckigen Schmutzflecken empfehlen wir Ihnen, das Mikrofasertuch zu befeuchten. Reiben Sie den Fleck damit vorsichtig weg. Wenn der Fleck noch immer vorhanden ist, können Sie etwas Reinigungsmittel verwenden. Wischen Sie danach den Luftreiniger mit einem trockenen Mikrofasertuch ab, um zu verhindern, dass sich Wasserflecken bilden. Überprüfen Sie bitte, dass das System vollständig abgetrocknet ist, bevor Sie es einschalten.

Filterwechsel: Ersetzen Sie das Filterset mindestens einmal im Jahr, um einen optimalen Betrieb des Gerätes zu gewährleisten.



ACHTUNG! WICHTIG!



Beim Austausch des alten Filtersatzes können schädliche Partikel freigesetzt werden. Tragen Sie daher zu Ihrem eigenen Schutz eine Mund-Nasenmaske, eine Schutzbrille und Handschuhe.



Entsorgen Sie dann den alten Filtersatz in einer Plastiktüte und verschließen diese vorsichtig.

XI. Garantie

AirExchange® gewährt ab dem auf dem Kaufnachweis angegebenen Datum eine Standardgarantie von zwei Jahren auf technische Teile.

Wenn das Produkt außerhalb der Garantiezeit technische Mängel aufweist, wenden Sie sich bitte an AirExchange® über info@airexchange.nl. Anschließend werden wir die Optionen und möglichen Reparaturkosten mit Ihnen besprechen.

Garantieverlängerung

Optional kann die Herstellergarantie gegen Aufpreis auf 5 Jahre verlängert werden. Besuchen Sie die AirExchange®-Website über www.airexchange.nl. Die Garantieverlängerung kann innerhalb von 14 Tagen nach dem Kauf verlängert werden.

Außerhalb der Garantiezeit

Mängel, die außerhalb der Garantiezeit auftreten, und der Austausch von Bauteilen die dem normalen Verschleiß unterliegen, fallen nicht unter die Garantie.

Die Garantie deckt keine Schäden ab, die durch den Einfluss externer Personen, unsachgemäße oder falsche Verwendung verursacht wurden und verfällt auch, wenn das Produkt von einer nicht dazu befugten Person repariert wird.

Die Garantie deckt auch keine Schäden ab, die entstehen, wenn das System nicht ordnungsgemäß, wie in diesem Handbuch beschrieben, installiert wird.

Darüber hinaus wird keine Garantie für Produkte gewährt, deren Etiketten und/ oder Seriennummern zerrissen, entfernt oder geändert wurden. Die Garantie ist nicht übertragbar.

XII. Warnungen

- Das Gerät muss immer horizontal und gemäß den Anweisungen in dieser Anleitung installiert werden, um Leckagen zu vermeiden.
- Das Luftauslassgitter und das Lufteinlassgitter dürfen niemals blockiert werden.
- Halten Sie die Lüftungsöffnungen des Systems immer frei von Hindernissen.
- Das Netzkabel kann brechen, wenn es zu stark gebogen wird.
- Stoppen Sie das System sofort, wenn Unregelmäßigkeiten auftreten, z. B. ungewöhnliche Geräusche, ungewöhnliche Gerüche, hohe Temperaturen und unregelmäßige Lüfterdrehzahlen.
- Sitzen oder stehen Sie nicht auf dem System.
- Sorgen Sie für ausreichende Belüftung, wenn Sie das Gerät in Kombination mit einem Verbrennungsgerät verwenden. Dies soll einer Kohlenmonoxidvergiftung vorbeugen.



- Dieses System enthält brennbares Kältemittelgas. Es besteht Brandgefahr, wenn es ausläuft und einer externen Zündquelle ausgesetzt wird.
- Das System darf nicht durchstochen oder verbrannt werden.

XIII. Zulassungen

Alle AirExchange®-Systeme werden gemäß den entsprechenden Vorschriften hergestellt. Darüber hinaus unterliegen die AirExchange®-Systeme einer strengen Prüfung durch akkreditierte Prüfstellen. Damit garantieren wir ein optimal funktionierendes Gerät, das den höchstmöglichen Sicherheitsstandards entspricht.

Dieses AirExchange®-System trägt die folgenden Zulassungen:



XIV. Entsorgung

Die Europäische Richtlinie 2012/19/EG bezüglich elektrischer- und elektronischer Abfälle (WEEE), verlangt, dass elektrische Haushaltsgeräte nicht dem normalen Haushaltsmüll entsorgt werden dürfen. Benutzer werden gebeten, das Gerät an der örtlichen Sammelstelle zum Recycling abzugeben oder an den Lieferanten zurückzuschicken.

Das Kältemittelgas muss separat abgeführt werden. Personen, die mit Kältemittelgas arbeiten, müssen über ein aktuell gültiges Zertifikat einer von der Industrie akkreditierten Bewertungsstelle verfügen. Die Kartonverpackung dieses Produkts besteht aus umweltfreundlichem Material. Die Styroporverpackung kann zusammen mit der Kartonverpackung an den örtlichen Recyclingstellen entsorgt werden.



XV. Kontakt

Wir sind stolz darauf, dass Sie sich für unser Produkt entschieden haben! Haben Sie Fragen dazu oder möchten Sie sich mit uns in Verbindung setzen? Dann hilft Ihnen unser Team gerne weiter! Wir sind per Telefon und E-Mail erreichbar.

AirExchange®

AirExchange (wird betrieben von AirExtender B.V.)
Schielands Hoge Zeedijk 19a
2802RB, Gouda
Die Niederlande

Telefonnummer: **+31(0)182-235055**
Email: info@airexchange.nl
Webseite: www.airexchange.nl

Notities - Notes - Anmerkungen

Lined area for notes in Dutch, English, and German.



U maakt ons compleet



You complete us



Du vervolständigst uns

Team AirExchange®

